

**100 PRINCIPES
UNIVERSELS DE
MISE EN PAGE**

pour l'imprimé et le web

BETH TONDREAU

100 PRINCIPES UNIVERSELS DE MISE EN PAGE

pour l'imprimé et le web

Avec 100 exemples
et leurs grilles

2^e ÉDITION

*Traduit de l'anglais
par Xavier Guesnu et Julie Perry*

DUNOD



Brimming with creative inspiration, how-to projects, and useful information to enrich your everyday life, Quarto Knows is a favorite destination for those pursuing their interests and passions. Visit our site and dig deeper with our books into your area of interest: Quarto Creates, Quarto Cooks, Quarto Homes, Quarto Lives, Quarto Drives, Quarto Explores, Quarto Gifts, or Quarto Kids.

Traduction en langue française de l'ouvrage

LAYOUT ESSENTIALS 100 Design principles for Using Grid – revised and updated, paru en 2019 aux éditions Rockport Publishers Inc, d/b/a Quayside Publishing Group, of 100 Cummings Center, Suite 406-L, Beverly, Massachusetts 01915, United States of America.

Copyright © 2009, 2019 Quarto Publishing Group, USA Inc.

All rights reserved. No part of this book may be reproduced in any form without written permission of the copyright owners. Every effort has been made to locate the copyright owners of the material used in this book. Please let us know if an error has been made, and we will make any necessary changes in subsequent printings. Every effort has been made to ensure that credits accurately comply with information supplied. We apologize for any inaccuracies that may have occurred and will resolve inaccurate or missing information in a subsequent reprinting of the book.

© Dunod, 2010, 2019 pour la traduction française.

11 rue Paul Bert, 92240 Malakoff

ISBN 978-2-10-079742-4

Maquette : BTDNYC

Associée maquette : Patricia Chang

Graphisme : Punyapol « Noom » Kittayarak et Patricia Chang

Mise en page pour la traduction française : Nord Compo

Imprimé en Chine

Toute représentation ou reproduction intégrale ou partielle faite sans le consentement de l'auteur ou de ses ayants droit ou ayants cause est illicite selon le Code de la propriété intellectuelle [Art. L 122-4] et constitue une contrefaçon réprimée par le Code pénal.

Seules sont autorisées [Art. L 122-5] les copies ou reproductions strictement réservées à l'usage privé du copiste et non destinées à une utilisation collective, ainsi que les analyses et courtes citations justifiées par le caractère critique, pédagogique ou d'information de l'œuvre à laquelle elles sont incorporées, sous réserve, toutefois, du respect des dispositions des articles L 122-10 et L 122-12 du même Code, relatives à la reproduction par reprographie.

**POUR
PATRICK JAMES O'NEILL**

*Pour sa gentillesse, son affection, son humour,
ses attentions, son fair-play, ses talents de cordon bleu
et les 92 autres qualités au moins que je n'ai pas citées.*

SOMMAIRE

« De même que dans la Nature, des systèmes d'ordonnement régissent la croissance et la structure de la matière animée et inanimée, l'activité humaine se distingue elle-même depuis la nuit des temps par la quête de l'ordre. »

— JOSEF MULLER-BROCKMANN

8 Introduction

POUR DÉMARRER

- 10 Éléments d'une grille
- 11 Schémas d'une grille élémentaire
- 12 Déterminer la grille appropriée
- 13 Mettre en forme le texte
- 14 Hiérarchiser les informations
- 15 Grille et image
- 16 Associer grille, texte et image
- 17 Couleur
- 18 Espace
- 19 Rythme et fluidité

UTILISER LES GRILLES

22	Colonne unique
28	Deux colonnes
42	Trois colonnes
52	Multicolonnes
62	Modularité
72	Tableaux, graphiques et infographies
82	La couleur comme élément-clé
90	La couleur, principe d'organisation
102	Hiéarchie horizontale
112	Texte et grilles
122	Contenus denses
134	Aérer
140	Une grille invisible
148	Formes organiques
156	Grille suisse
166	Bousculer la grille
174	Repenser la grille
180	Grille en superposition
186	Grilles et mouvement
194	Se libérer de la grille
202	Glossaire
203	Bibliographie
204	Contributions
206	Mémo
208	Remerciements

« Une grille n'est parfaitement réussie que si, une fois tous les problèmes de texte résolus, le graphiste se démarque de l'uniformité qu'implique la structure d'une grille et utilise celle-ci pour créer une narration visuelle dynamique, à même de maintenir l'intérêt page après page. »

—TIMOTHY SAMARA

INTRODUCTION

« *La grille est l'élément le plus mal compris et le moins bien utilisé d'une mise en page. Elle ne sert réellement que si elle découle du contenu qu'elle est destinée à héberger.* »

—DEREK BIRDSALL
Notes on Book Design

Le système de grille structure les compositions, souvent de manière discrète et s'utilise avec différents éléments pour de nombreux types de communication. Une grille est un plan, pas une prison.

Même si les grilles sont utilisées depuis des siècles, de nombreux graphistes les associent à la Suisse. L'aspiration à l'ordre a conduit, dans les années 1940, à une façon très systématique de visualiser à peu près n'importe quoi. Des décennies plus tard, les grilles ont été considérées comme monotones et ennuyeuses. Mais aujourd'hui, avec la quantité de données et d'images qui circulent d'une plateforme à l'autre, elles sont à nouveau perçues comme des outils essentiels, auxquels se fient aussi bien les débutants que les professionnels aguerris.

Cet ouvrage présente les principes de base et donne un aperçu rapide de l'utilisation qui peut être faite des grilles de mise en page. Il énonce 100 principes, qui sont autant d'éléments utiles pour construire une mise en page ou un système de communication. Chacun d'entre eux est illustré par des projets de graphistes ou d'agences de design graphique du monde entier sur des médias différents.

Aucun principe ne fonctionne de manière isolée. Très souvent, les projets ou les systèmes de communication obéissent à plusieurs règles. C'est pourquoi cette nouvelle édition montre comment des principes peuvent s'appliquer à différents aspects d'un même projet ou à un projet complètement différent. Il peut aussi arriver que le même exemple serve à illustrer plusieurs principes. Cette édition contient en outre davantage d'exemples de créations graphiques sur papier, ordinateur, tablette ou mobile ou tous ces supports.

Le principal intérêt de cet ouvrage tient à ses exemples inspirants, remarquables et parfaitement aboutis, qui sont issus des travaux de graphistes talentueux et généreux. J'espère qu'ils vous paraîtront riches en enseignements et qu'ils vous interpellent, sans vous faire perdre de vue la règle numéro 1 en matière de communication : faire en sorte que votre travail reflète et mette en valeur le message que vous ou l'auteur voulez faire passer.

1. Connaître les composants

Les principaux composants d'une grille sont les marges, les repères, les colonnes, les guides horizontaux, les zones spatiales et les modules. Démarrer un nouveau projet n'est pas toujours facile. Commencez par le contenu, puis définissez vos marges et vos colonnes. Bien sûr, quelques ajustements sont à prévoir. Le tout est de se lancer.

COLONNES

Conteneurs verticaux où figurent le texte et les images. La largeur et le nombre de colonnes d'une page ou d'un écran varient selon le contenu.

MODULES

Divisions séparées par un espace régulier, grâce auxquelles la grille se présente de façon ordonnée et répétée. La combinaison des modules permet de créer des colonnes et des lignes de différentes tailles.

MARGES

Zones tampon. Elles correspondent à l'espace compris entre le format fini, petit fond (ou marge intérieure) inclus, et le contenu de la page. Elles peuvent abriter des informations secondaires, telles que notes et légendes.

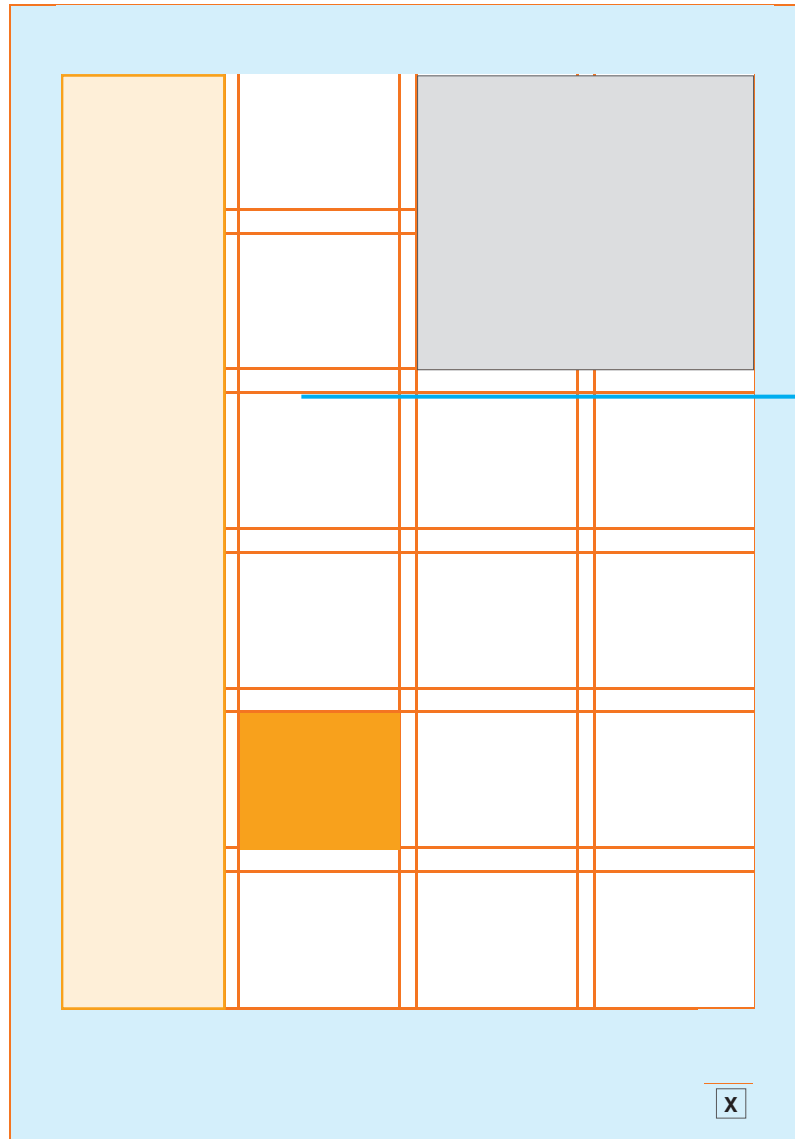

ZONES SPATIALES

Groupes de modules ou de colonnes qui peuvent former des zones spécifiques, dédiées au texte, aux publicités, aux images ou autres informations.

GUIDES

HORIZONTALS

Alignements qui scindent l'espace en bandes horizontales. Sans être véritablement des lignes, ils constituent un moyen d'utiliser l'espace et les éléments de façon à guider le lecteur à travers la page.

REPÈRES

Facilitent la navigation du lecteur dans un document. Ils indiquent l'emplacement répétitif de certains éléments, comme les numéros de page, les en-têtes et les pieds de page, et les icônes.

2. Apprendre les structures de base

Les configurations présentées ici sont les plus répandues. Des variantes sont possibles, comme c'est le cas des grilles à plusieurs colonnes des journaux ou de leurs sites web (jusqu'à cinq colonnes, voire plus).

UNE GRILLE À UNE SEULE COLONNE est généralement utilisée pour un texte continu, tel que celui d'un essai, d'un rapport ou d'un livre. Le bloc de texte est mis en avant sur la page, la double page ou l'écran.

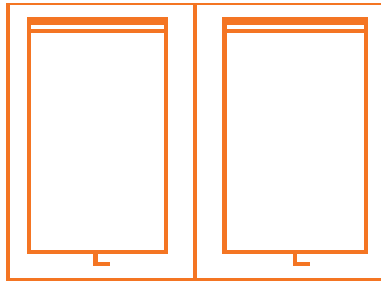

UNE GRILLE À DEUX COLONNES permet de mettre en page un texte abondant ou de présenter différents types d'information sous forme de colonnes distinctes. Une grille à deux colonnes peut être organisée en colonnes de même largeur ou de largeurs différentes. En termes de proportions, si l'une des deux colonnes est plus large, le rapport idéal est celui du simple au double.

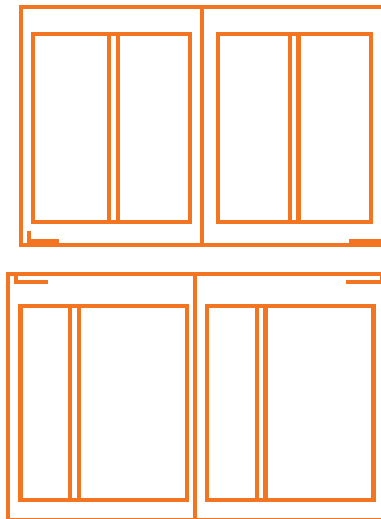

LES GRILLES MULTICOLONNES offrent une plus grande souplesse que celles à une ou deux colonnes. Elles associent plusieurs colonnes de largeur variable.

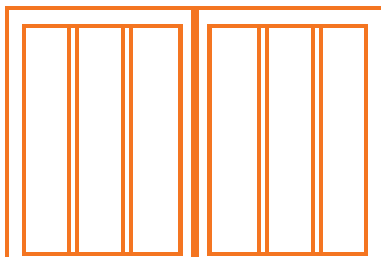

LES GRILLES MODULAIRES sont idéales pour gérer les informations complexes que contiennent journaux, calendriers, graphiques ou tableaux. Elles combinent colonnes verticales et horizontales, lesquelles structurent les informations en segments.

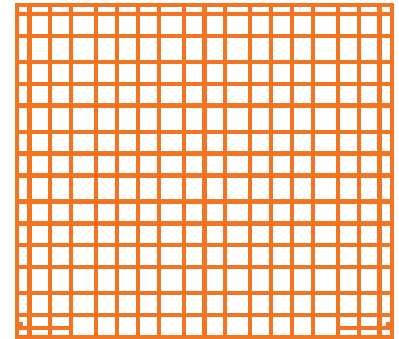

LES GRILLES HIÉRARCHIQUES décomposent la page en zones. La plupart des grilles hiérarchiques comportent des colonnes horizontales. Certains magazines organisent les pages de contenu horizontalement. Il en va de même sur de nombreux appareils.

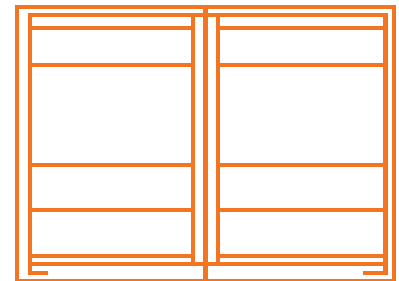

COMMENCEZ PAR VOUS POSER LES QUESTIONS SUIVANTES :

- De quel contenu s'agit-il ? Est-il compliqué ?
 - Quel volume représente-t-il ?
 - Quel est l'objectif ?
 - Quel en est le destinataire/l'utilisateur ?
-

3. Évaluer le contenu

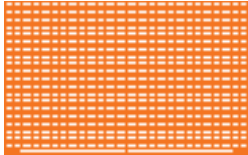

Contenu, marges, nombre d'images et de pages, écrans et panneaux, tous ces éléments entrent en ligne de compte dans le choix de la grille. C'est le contenu qui, par-dessus tout, détermine la structure de la grille. Vous choisirez la grille en fonction des aspects graphiques à prendre en compte. Cependant, vous trouverez ci-après quelques instructions générales :

- Choisissez une grille **À UNE SEULE COLONNE** lorsque vous utilisez un texte continu, comme celui d'un essai ou d'un livre. Une seule colonne de texte paraît plus sobre et moins intimidante au lecteur. Elle convient particulièrement aux livres d'art et aux catalogues.
- Dans le cas d'un contenu plus complexe, les **GRILLES À DEUX COLONNES** ou les **GRILLES MULTICOLONNES** permettent une grande souplesse. Les colonnes qu'il est ensuite possible de diviser en deux parties fournissent un très grand nombre de variantes. Les grilles multicolonnées permettent aux sites web de gérer un large éventail d'informations : histoires, vidéos et publicités, par exemple.

- Lorsque les informations sont denses (calendrier ou programme), une grille **MODULAIRE** aide à organiser les unités d'information en fragments faciles à gérer. Une grille modulaire peut aussi s'appliquer aux journaux, lesquels proposent de nombreuses zones d'information.
- Les grilles **HIÉRARCHIQUES** divisent les pages ou les écrans **HORIZONTALEMENT**. Elles sont souvent utiles dans le cas de sites web simples, où les fragments d'information sont ordonnés, car elles offrent un plus grand confort de lecture lors du défilement vertical de la page.

Toutes les grilles créent un ordre et nécessitent planification et calculs. Que le graphiste utilise comme mesure les pixels, les picas ou les millimètres, la clé d'un ordre rationnel est de s'assurer que les valeurs choisies sont cohérentes.

PROJET
Magazine Good

CLIENT
Magazine Good, LLC

CRÉATION
Open

GRAPHISTE
Scott Stowell

Esquisses illustrant l'évolution d'une grille.

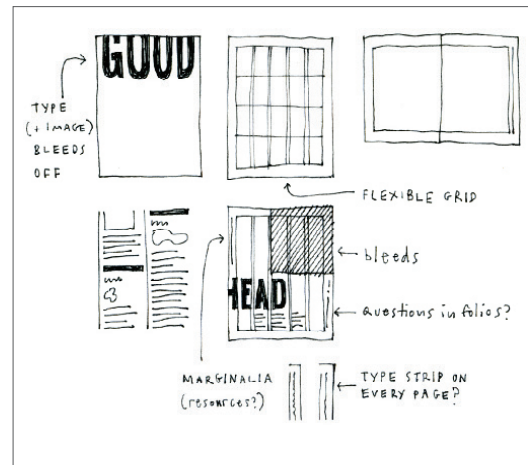
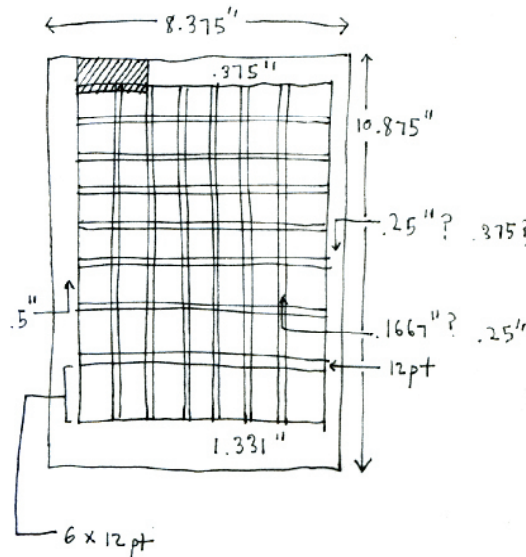

Les esquisses évolutives montrent les différentes grilles possibles pour un magazine.

4. Faire ses calculs

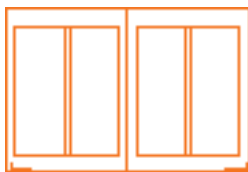
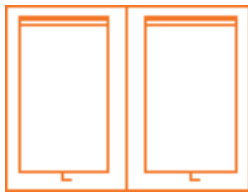

Pensez d'abord au texte principal et analysez la complexité du projet - la plupart des projets présentent des contraintes, telles que la taille, le nombre de pages ou les couleurs. Lorsque vous prêtez attention au contenu, prenez aussi en considération tous les différents critères du projet.

Une fois que vous connaissez les tailles respectives de la page (ou de l'écran) et de votre texte de base, réfléchissez à la façon dont les éléments s'ajustent sur la page. Si vous n'utilisez que du texte, organisez-vous pour qu'il prenne place dans le nombre de pages alloué. Si vous devez aussi inclure des images, des titres, des encadrés ou des graphiques, calculez d'abord l'espace nécessaire au texte. Vous réserverez l'espace restant aux images, graphiques et autres informations. Souvent, vous serez conduit à calculer simultanément les mesures de l'ensemble des éléments.

Après avoir défini la solution de base quant au contenu et son adéquation à l'organisation générale, intéressez-vous aux détails relatifs aux titres et aux hiérarchies. (Voir le principe suivant.)

PROJETS
Astronomy et
Symbols of Power

CLIENT
Harry N. Abrams, Inc.

DIRECTION GRAPHIQUE
Mark LaRivière

CRÉATION
BTDnyc

GRAPHISTES
Beth Tondreau, Suzanne
Dell'Orto, Scott Ambrosino
(pour *Astronomy* uniquement)

Le contenu et l'importance du texte déterminent le choix d'une grille à une colonne ou d'une grille à deux colonnes.

CONSEILS TYPOGRAPHIQUES

Un texte présente une texture engendrée par la conjugaison de la taille, des espacements, de la largeur et des sauts de ligne. La régularité d'une texture assure une lecture plus aisée du corps de texte. Elle permet aussi qu'un article bénéficie d'une taille constante.

Quand vous êtes confronté à un texte abondant, la police doit être à la fois agréable et fonctionnelle. Si le texte forme un article continu, il doit être assez large et permettre un espace suffisant entre les lignes afin de favoriser une lecture prolongée. Si les colonnes sont étroites, évitez les espaces trop grands entre les mots : choisissez, dans ce cas, un corps de police relativement petit ou, autre solution, alignez le texte à gauche, sans le justifier à droite.

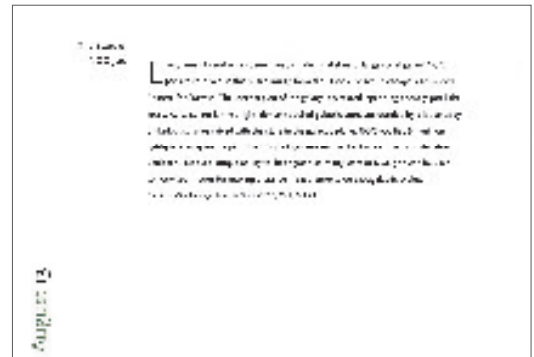

Pour cet ouvrage de photos d'astronomie, une grille à une seule colonne évoque la profondeur de l'espace.



Ce catalogue, au contenu fourni, s'appuie sur deux colonnes pour insérer le texte et délimiter les images.

5. Prendre soin du lecteur

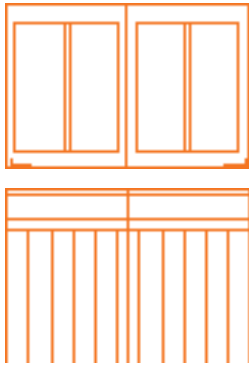

Le document possède-t-il des titres ? Des sous-titres ? Des listes ? Des listes à puces ? Si tel n'est pas le cas, l'un ou l'autre de ces éléments est-il nécessaire ? Définissez les informations les plus importantes avec une police plus grande ou en caractères gras, ou attribuez-leur une police spécifique pour les distinguer des informations secondaires. La diversité des polices, ainsi que des tailles et des graisses, contribue aussi à distinguer les différents types de contenu. Toutefois, restez simple. Si chacun des styles ne répond pas à un objectif clair, leur profusion peut être source de confusion.

Au même titre que la taille, l'espace revêt une grande importance. L'emplacement d'un titre et la quantité d'espace autour peuvent aussi avoir de l'importance. Pour rendre plus confortable la lecture d'un contenu disparate ou divers, décomposez-le en plusieurs segments. Les extraits en caractères gras sont les équivalents visuels des « petites phrases ». Utilisez les encadrés et les zones de texte pour scinder les informations en fragments faciles à parcourir. La typographie favorise une compréhension immédiate du contenu.

PROJET (À GAUCHE)
Symbols of Power

CLIENT
Harry N. Abrams, Inc.

DIRECTION GRAPHIQUE
Mark LaRivière

CRÉATION
BTDNYC

Typographie classique utilisant la police Bodoni pour refléter l'époque napoléonienne des objets illustrés.

PROJET (À DROITE)
Blueprint

CLIENT
Martha Stewart Omnimedia

DIRECTION GRAPHIQUE
Deb Bishop

GRAPHISTE
Deb Bishop

Typographie contemporaine claire, précise et riche en informations.



Pour celles et ceux qui démarrent et n'utilisent qu'une seule police, une méthode empirique consiste à créer une hiérarchie à l'aide de bas-de-casse et de capitales en caractères romains et en caractères italiques. Pour les informations plus complexes, choisissez diverses



tailles et polices afin de mettre en valeur les différents fragments. Pour présenter un grand éventail d'informations avec élégance, pensez, par exemple, à varier les polices et les tailles, ainsi qu'à répartir le contenu au sein d'encadrés.

6. Déterminer un ordre

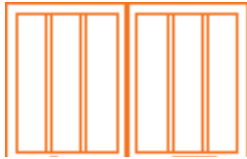

Il est rare que toutes les images soient utilisées à la même taille. De même que le texte transmet des informations, la taille de l'image est révélatrice de l'importance d'un événement ou d'un sujet. Certaines entreprises classent les images par taille avant de procéder à la mise en page. D'autres s'en remettent au

graphiste pour définir un ordre ou donner une intensité visuelle à un document par simple variation de la taille. Bien sûr, certaines images complexes doivent être plus grandes simplement pour des raisons de lisibilité. Outre le dynamisme que confère la taille, les projets doivent recourir à la diversité pour maintenir l'intérêt du lecteur.

La largeur d'une image peut être égale à la moitié d'une colonne, à une colonne ou à deux colonnes. Le cas échéant, la décomposition de la grille peut ajouter de l'intensité et attirer l'attention sur une image. Il est possible de souligner l'importance d'une image par l'espace qu'elle occupe.



PROJET
étapes : magazine

CLIENT
Pyramyd/étapes : magazine

CRÉATION
Anna Tunick

Les différentes tailles d'image établissent une hiérarchie entre les éléments visuels.

7. Considérer tous les éléments

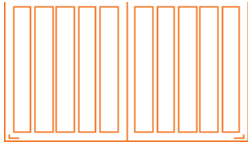

Selon le support ou le projet, les grilles peuvent séparer les éléments, en présentant le texte dans une colonne et les images dans une autre. La plupart des grilles contiennent du texte et des images, et assurent à chacun des composants une mise en valeur suffisante afin de clarifier les informations proposées.

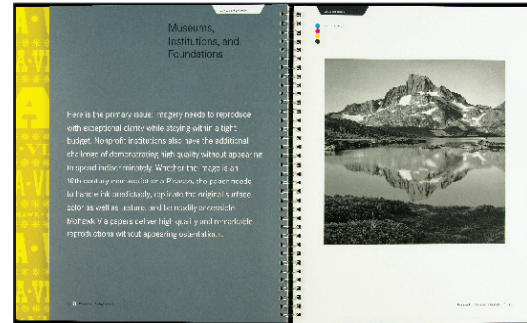

Mise en valeur du texte. Ici, le texte figure seul sur une page et l'image sur une autre page.

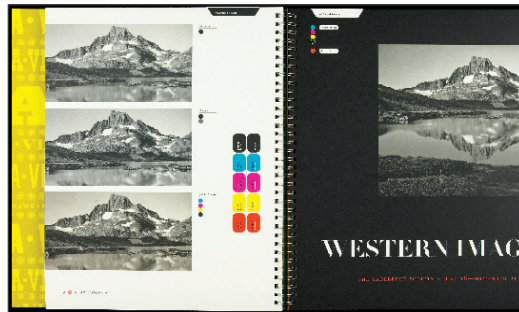

EN BAS ET À GAUCHE : dans une grille, il est possible qu'une image empiète horizontalement sur plusieurs colonnes, avec les légendes placées dessous, ou que les images s'empilent verticalement, les légendes étant disposées de part et d'autre.

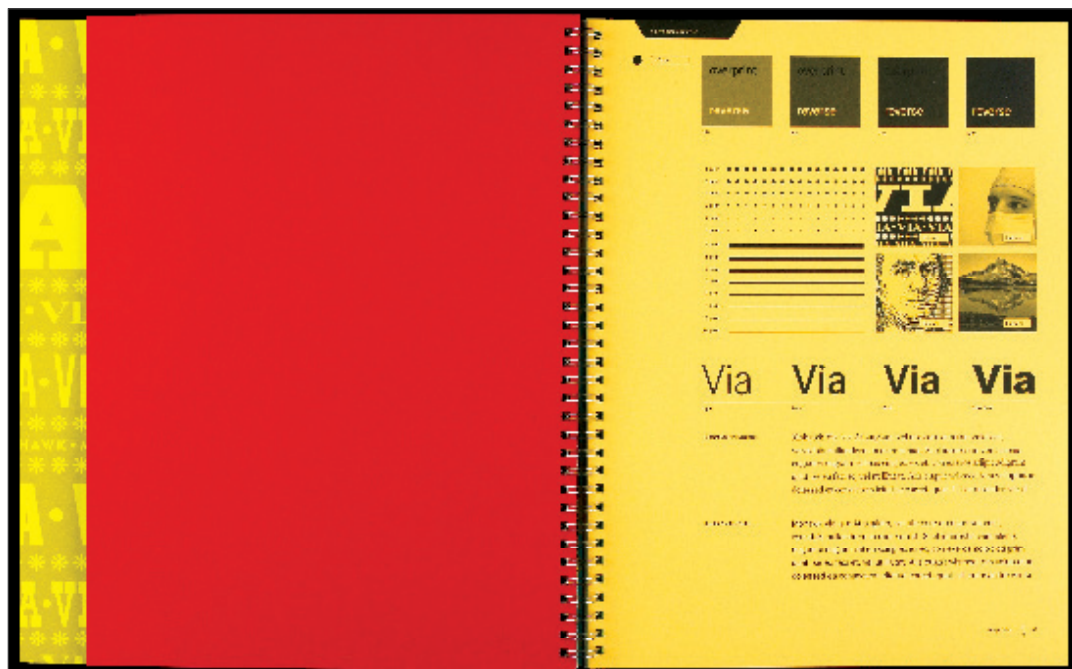

PROJET
**MOHAWK VIA
THE BIG HANDBOOK**

CLIENT
Mohawk Fine Papers Inc.

CRÉATION
AdamsMorioka, Inc.

GRAPHISTES
Sean Adams, Chirs Taillon

Les grilles permettent l'organisation des différentes images de la brochure publicitaire.